

**SLIDE**

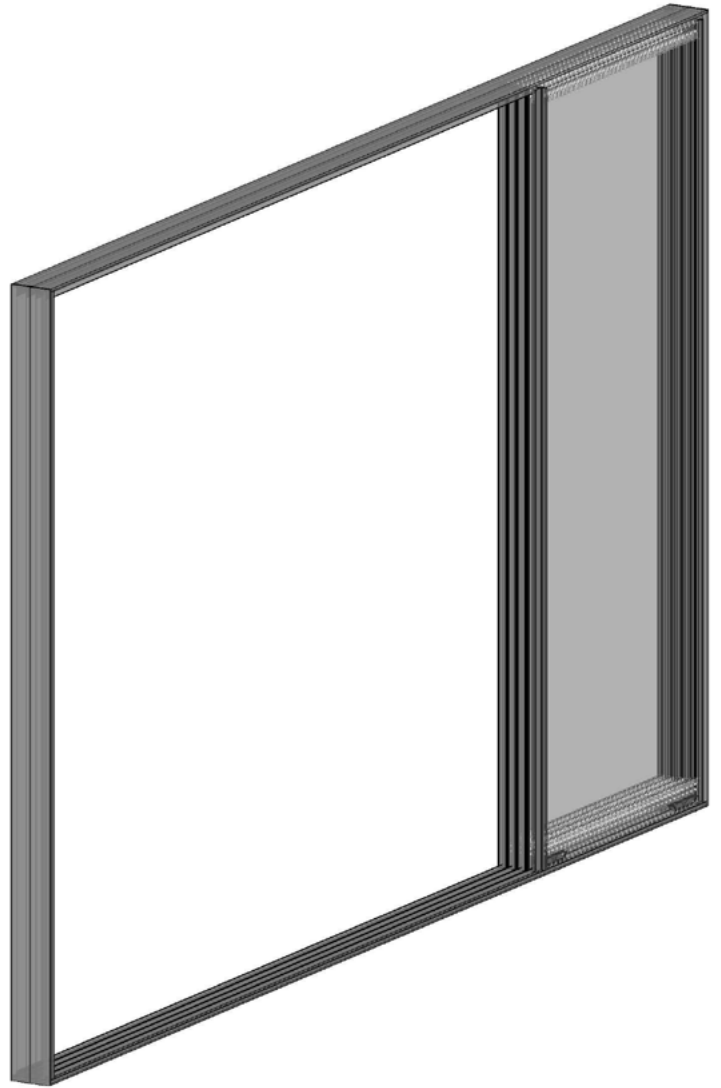

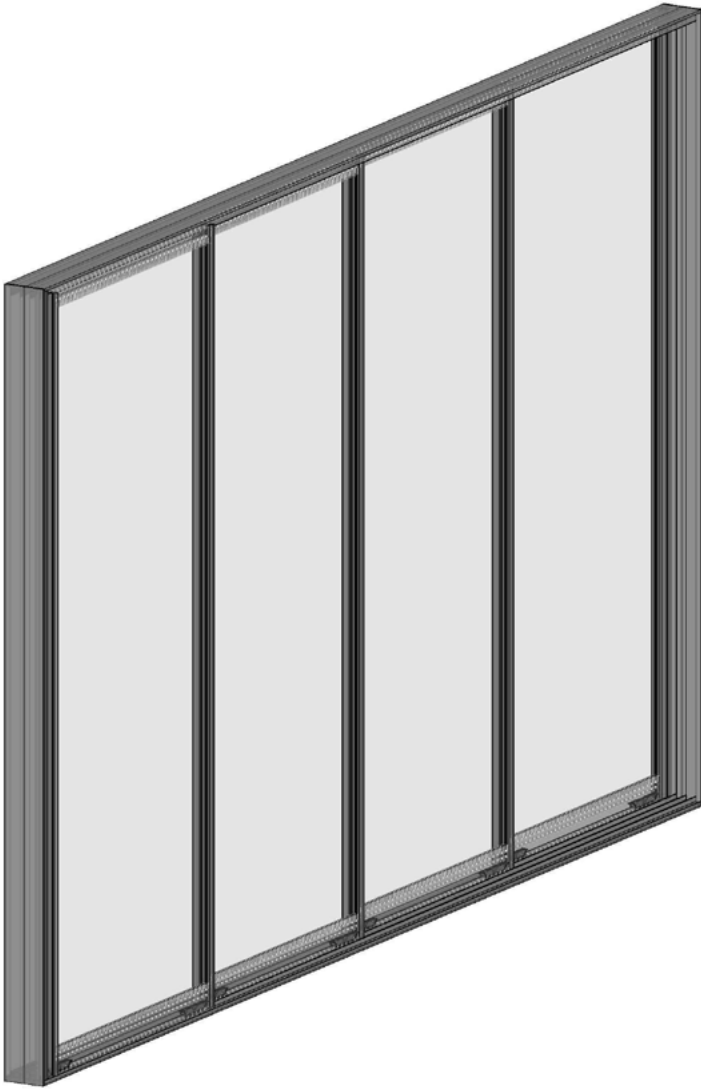

1 - I profili del telaio laterale, i profili della guida inferiore e i profili della guida superiore dei sistemi scorrevoli vengono combinati fuori dall'area di montaggio per formare un quadro di sistema

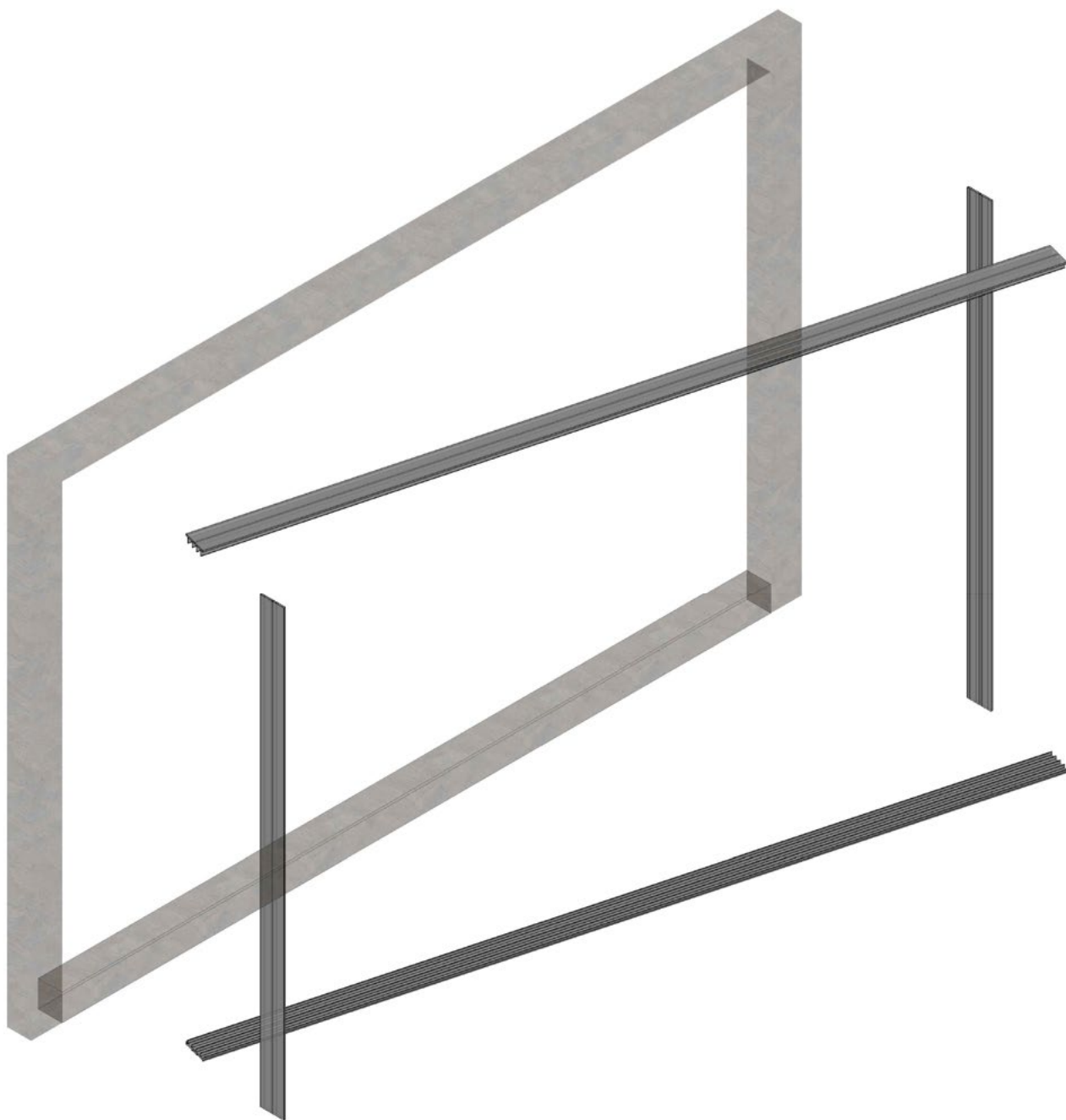
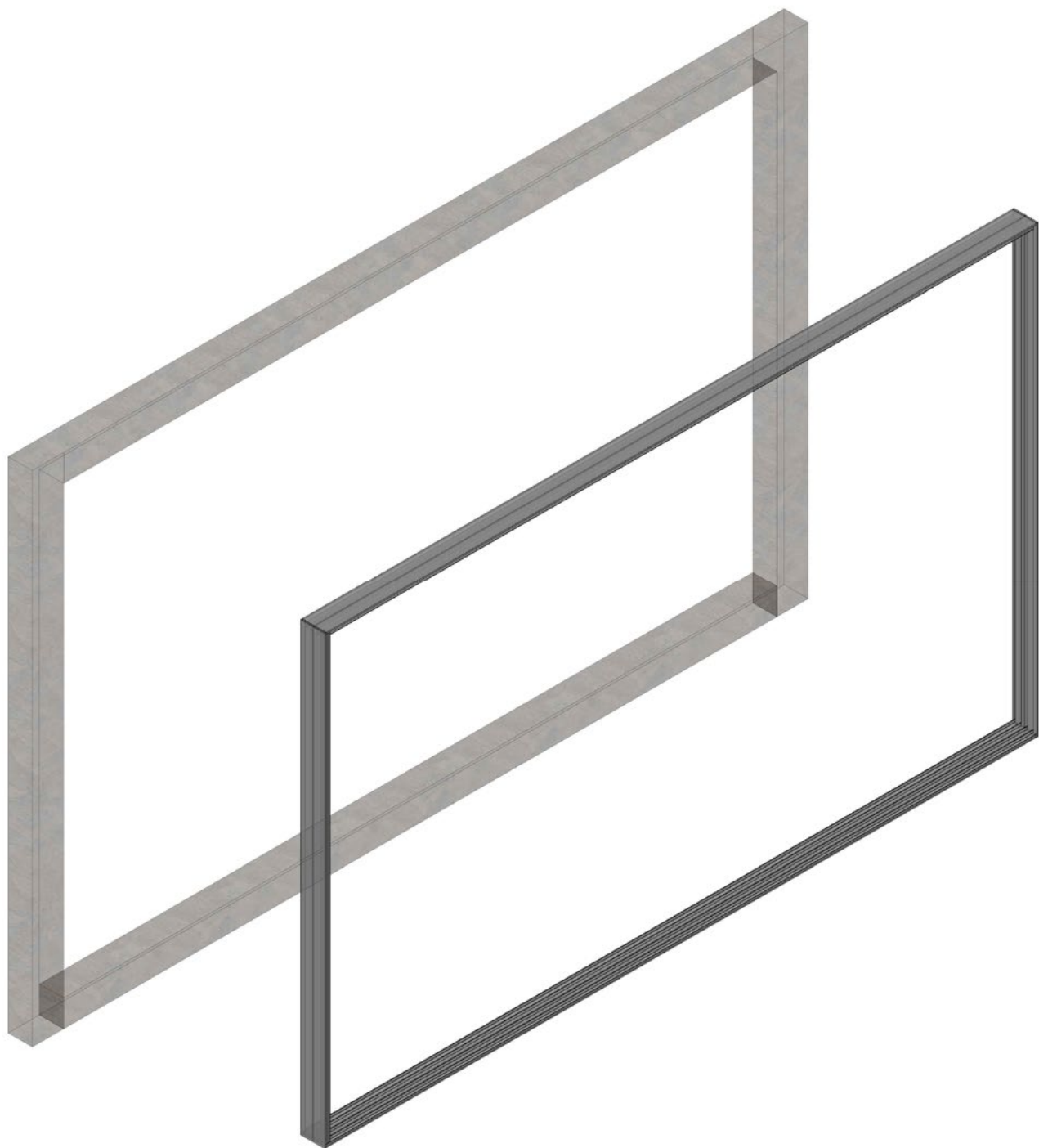

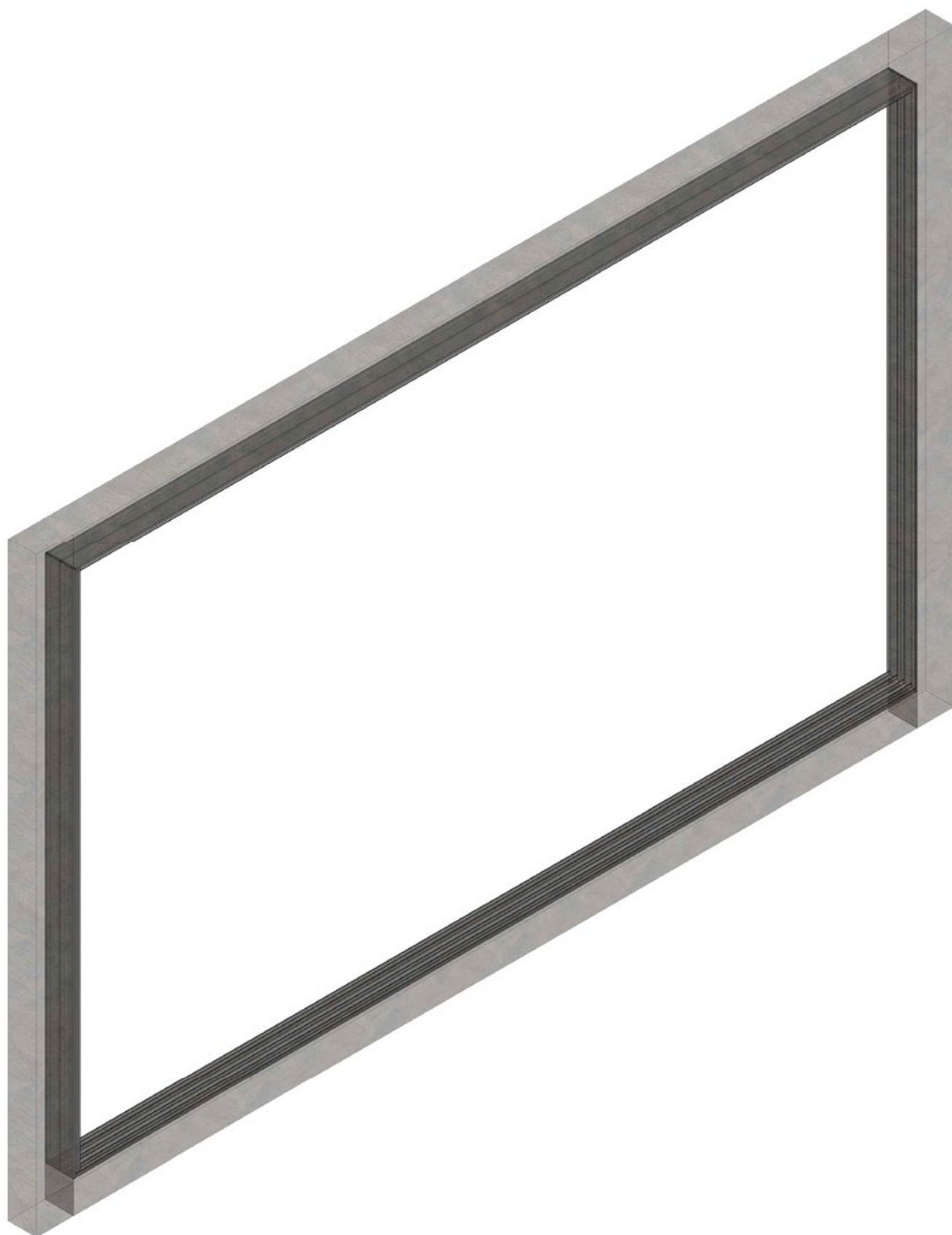

3 - Il telaio del sistema creato viene fissato sull'area in cui verrà eseguito il montaggio.

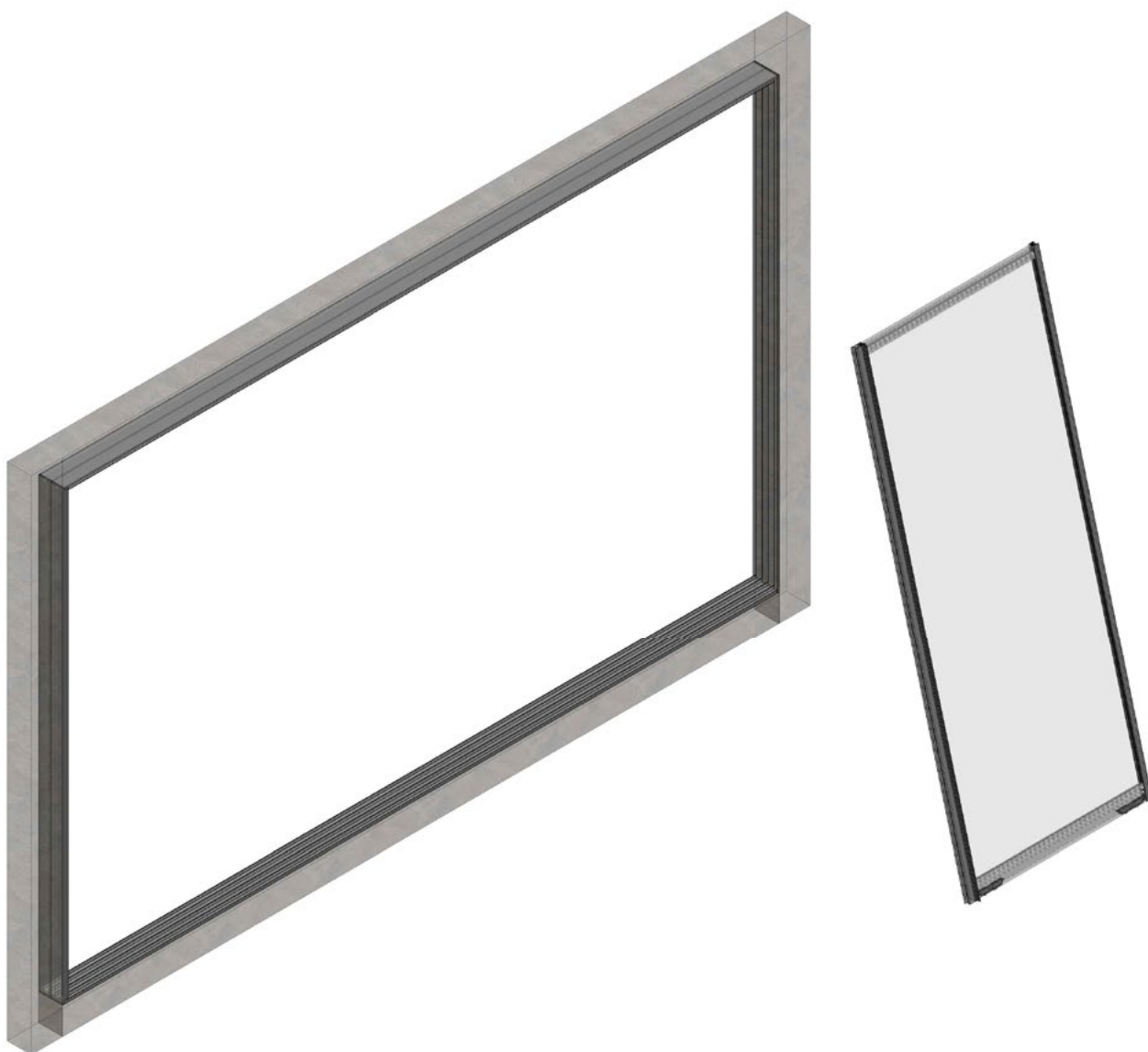

4 - Dopo aver fissato il telaio del sistema, l'anta che si troverà sul binario all'interno del sistema viene posizionata sul binario.

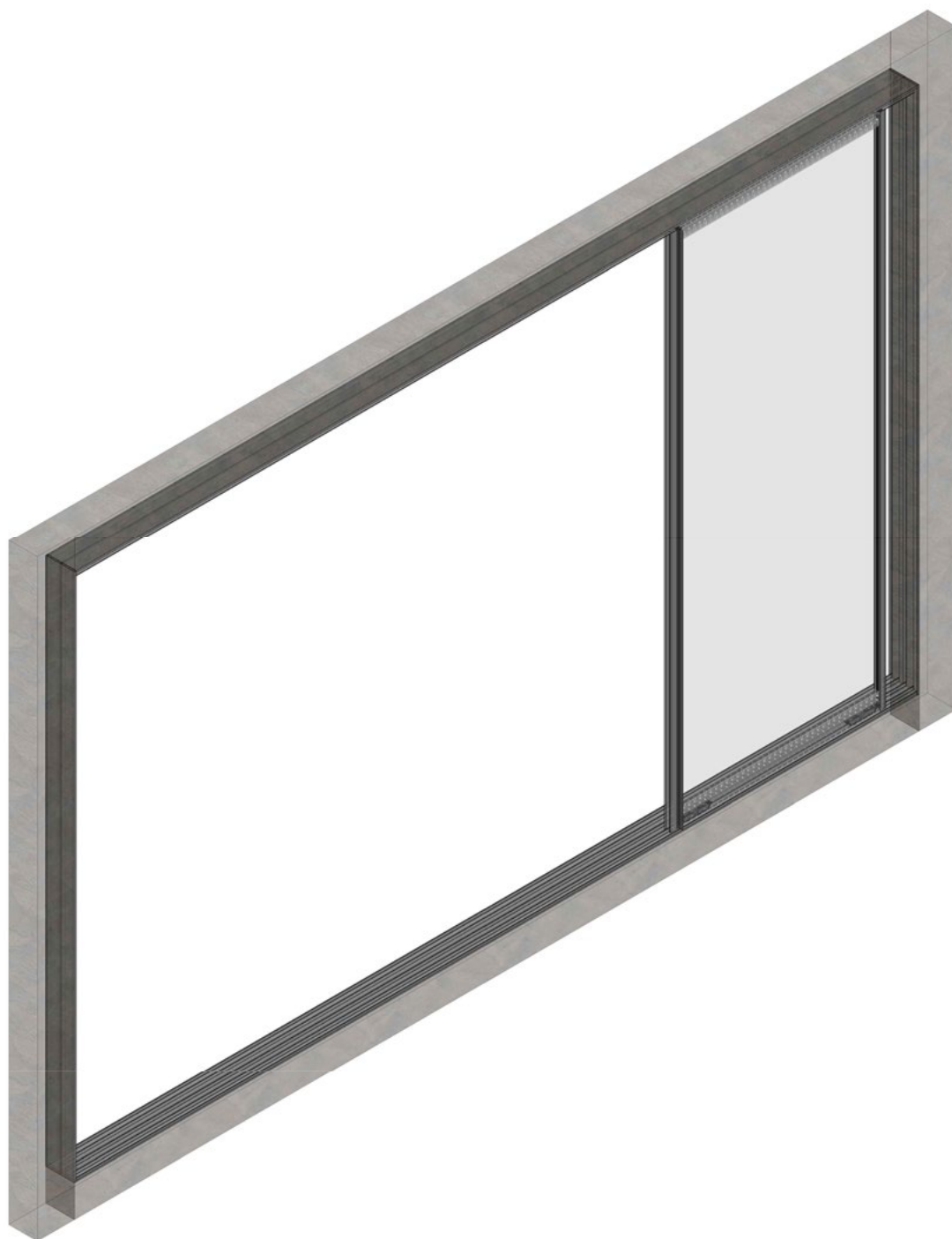

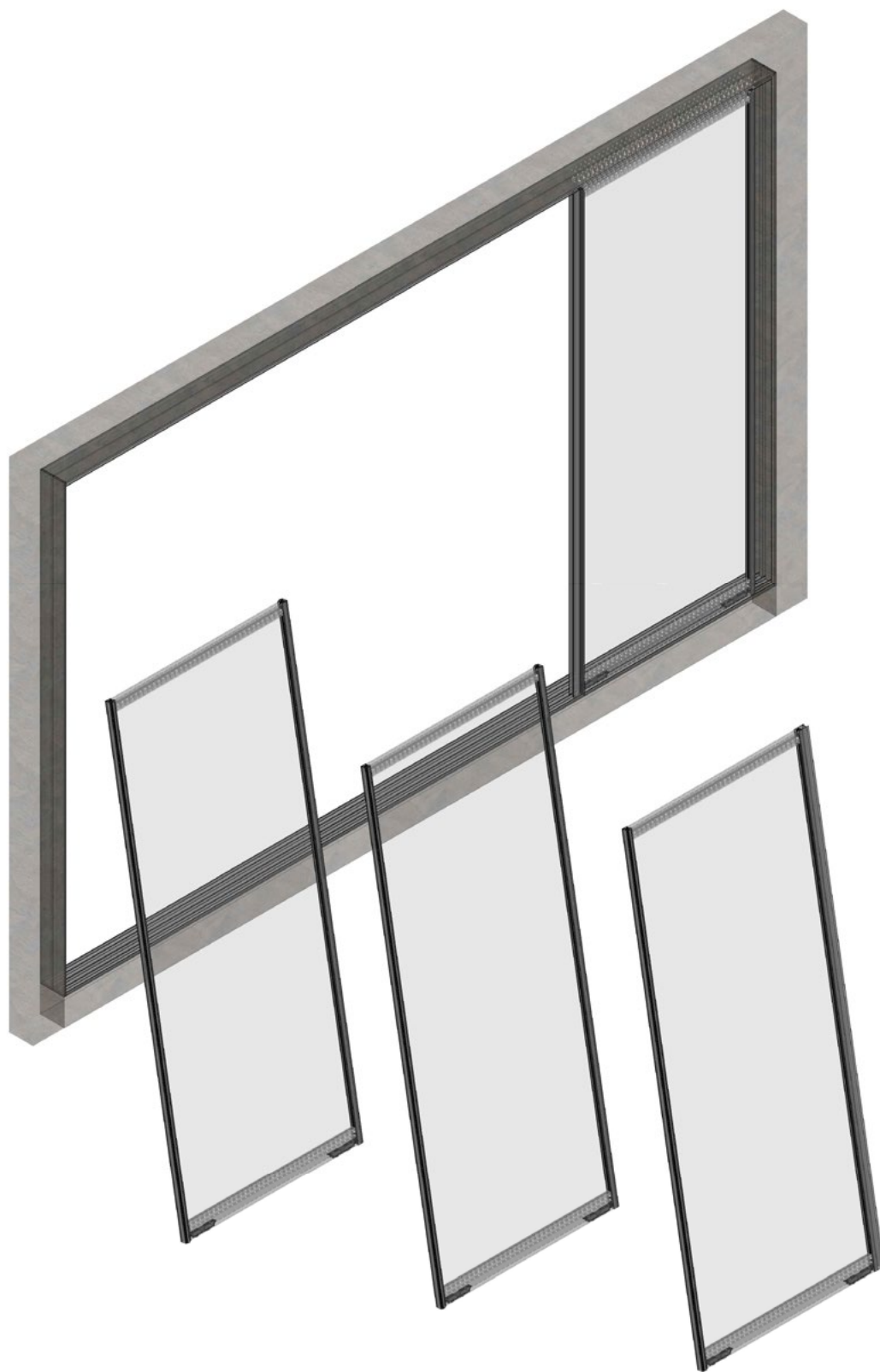

6 - Dopo aver integrato il primo pannello del binario, gli altri pannelli del sistema vengono integrati in ordine.

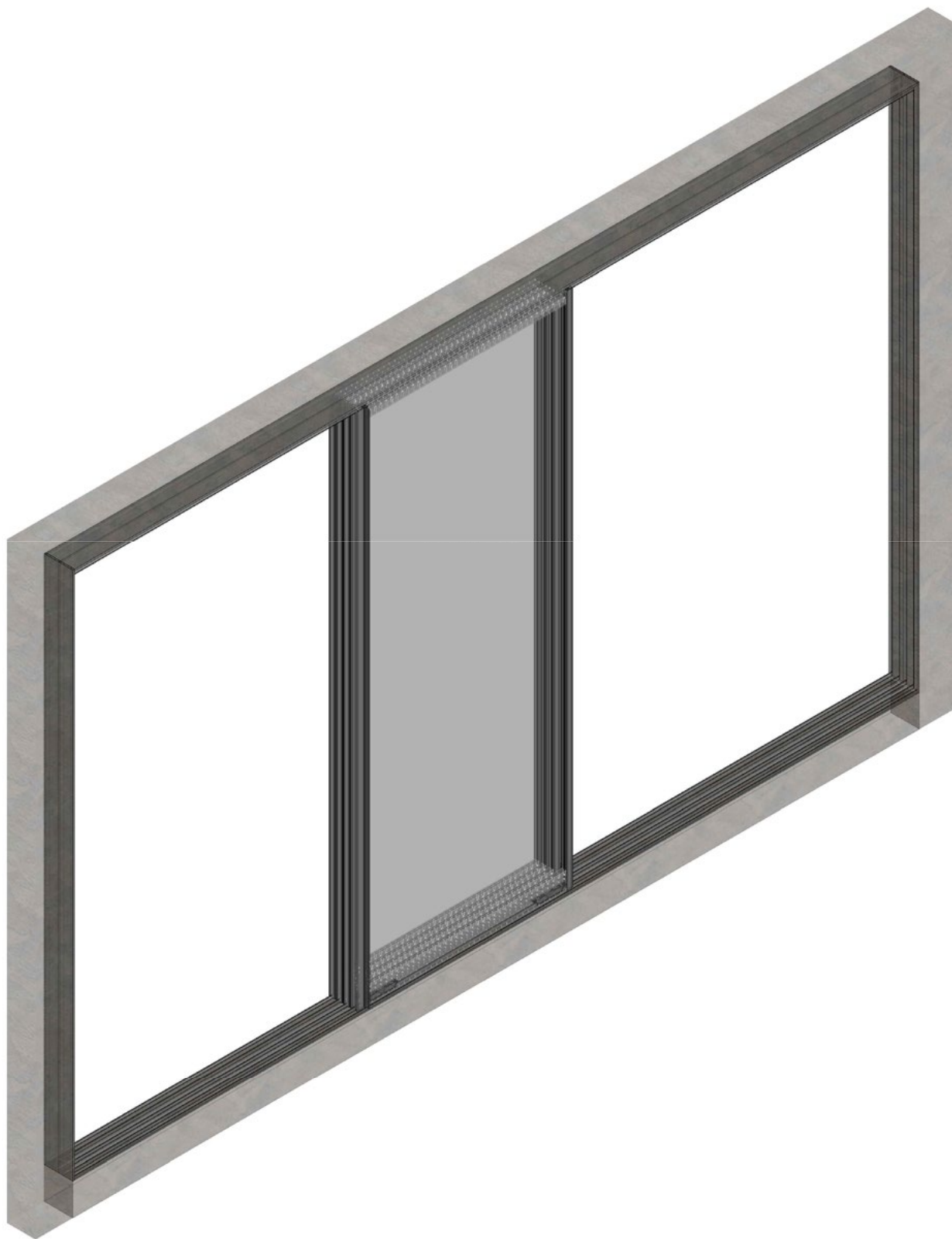

7 - Tutti i pannelli del sistema vengono messi in attesa nella zona centrale

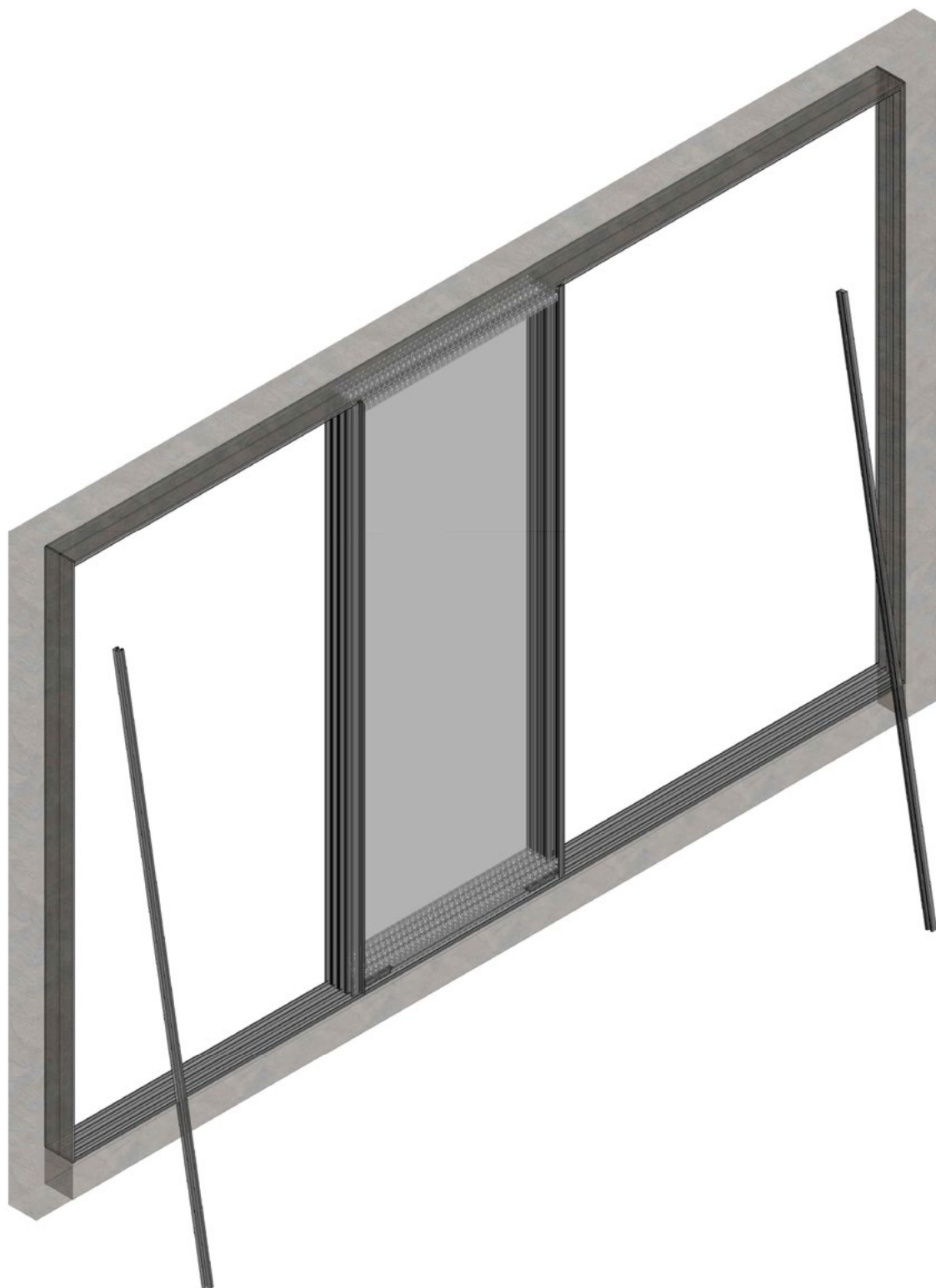

8 - I profili a "U" del telaio laterale del sistema sono montati su entrambi i lati in modo che possano incontrare i pannelli alle estremità.

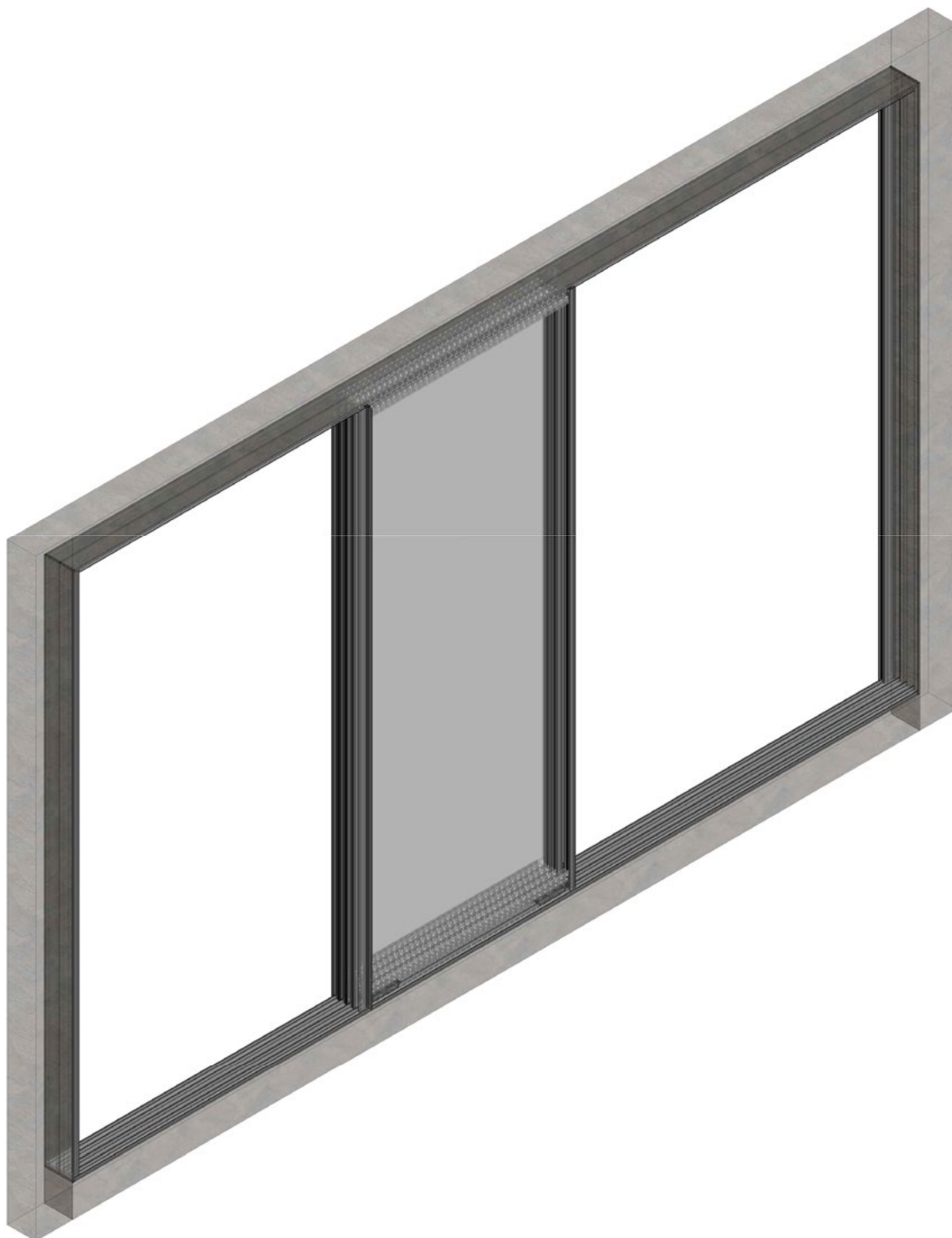

9 - L'installazione dei profili a "U" del telaio laterale è completata.

**SLIDE**

